

**RENDERS 3-ACHSEN CONTAINERCHASSIS - FESTER 45 FT VERSION
TYP EURO 100****GEWICHTE**

Kupplungsdruck: 16 Tonnen

Achslast: 27 Tonnen

Gesamtmasse: 43 Tonnen

KÖNIGSZAPFEN

2 "Königszapfen mit 1 Position bei 1.620 mm

MASSE

Gesamtlänge unbeladenes Fahrgestell ± 13.400 mm

Gesamtlänge Chassis mit 45Ft Container beladen: ± 13.970 mm

Breite ± 2.480 mm

Kupplungshöhe 1.170 mm mit 385/65 R22.5 Reifen (abhängig von der Sattelkupplungshöhe des Traktors)

Kupplungshöhe 1.150 mm mit 385/55 R22.5 Reifen (abhängig von der Sattelkupplungshöhe des Traktors)

RADSTAND

Achsschenkelbolzen zur Mittelmittelachse 7.800 mm

Vom Achsschenkelbolzen bis zum hinteren Rahmen 11.780 mm.

FAHRGESTELLRAHMEN

Edelstahl S 700 MC

Fahrgestellrahmen mit Schwanenhals, verstärkte Ausführung

Macht den serienmäßigen "vandalensicheren" Heckrahmen

Höhe Hauptträger 400 mm

Halshöhe 130 mm (16 Tonnen)

Schwanhalslänge 3.850 mm (für 45FT Tunnel)

SAF ACHSEN UND FEDERUNG

3 x 9 Tonnen Achsen / Scheibe Ø 430 mm / 120 mm Versatz / Standardluftfederung

Abstand zwischen den Achsen:

1.410 mm zwischen 1. und 2. Achse

1.310 mm zwischen 2. und 3. Achse

Kein Achslift vorgesehen: optional (siehe Optionen letzte Seite)

REIFEN UND FELGEN - BRIDGESTONE BRAND (oder A-Marke nach Wahl des Herstellers)

6x 385/65 R22,5 / 120 mm Versatz

10-Loch-Stahlfelgen / Farbe Silber

KOTFLÜGEL

6 PVC-Kotflügel mit verzinkten Stahlhaltern und Exspray-Schmutzfänger

STUTZBEINE JOST

24 Tonnen - 2 Drehzahlen - mit S-Fuß

BREMS- UND LUFTANLAGE - MARKE WABCO

ABS / EBS 2S2M mit RSS-Funktion

2x80 Liter Stahlluftbehälter für Bremse und Luftfederung

Mit pneumatischer Feststellbremse

1x gelbe / 1x rote Kupplungshand

1x Hebe- und Senkventil (5 Positionen)

STROM IN ADR - BRAND ASPÖCK

Verkabelung, Lampen, Steckdosen gemäß ADR-Bestimmungen AT - FL

Anschluss gemäß EU-Norm

STROM VORNE

2x 7-poliger Stecker

1x 15-poliger Stecker

1x EBS-Stecker

Stecker auf einer Hüfterproof erhöhten Frontplatte montiert

ASPÖCK BELEUCHTUNG

2x Multifunktions-Rücklichter LED Typ EUROPOINT III

4x orange Seitenlichter

Breite der Rücklichter

Kennzeichenbeleuchtung

Weißer Konturmarkierung an der Seite gemäß EU-Norm

Rote Konturmarkierung auf der Rückseite gemäß EU-Norm

in Übereinstimmung mit den ADR-Bestimmungen AT - FL

BEHÄLTERPOSITIONEN

1x 45ft HC mit Tunnelversion auf 42.5FT Verbindung. (Tunnel 3.850 mm)

STANDARDZUBEHÖR

Faltbare geschlossene Aluminium-Seitenschutz in RAL-Farbe

2 Unterlegkeile aus gelbem PVC

1 PVC-Dokumenthalter

2 quadratische LED-Arbeitsscheinwerfer hinten montiert

2 Fähringe vorne und 2 Fähraugen hinten (A581 Standard)

KONSERVIERUNG

Heller Stahl gestrahlt nach 2.5 SAE Standard.

Chemisch entfettet und gereinigt

1x Hy-Zink

2x Epoxy-Primer

2x Beschichtung in Standard RAL Farbe

GARANTIEBEDINGUNGEN

- 2 Jahre Bau und Ausführung von Render-Chassis und Chassis-Teilen
- 2 Jahre beim Kauf von Teilen gemäß den Garantiebedingungen von Lieferanten (Wabco, Aspöck ...)
- 2 Jahre Lackierung gemäß PPG-Anweisungen, ausgenommen Behälterschnittstellen, bewegliche Teile und Verriegelungspositionen sind ausgeschlossen.

LIEFERZEITRAUM

In gegenseitiger Absprache und abhängig von der Produktionsplanung zum Zeitpunkt Ihrer Auftragsentscheidung.

Ein äußerst benutzerfreundliches 45-Fuß-Containerchassis, vollständig "Hufterproof", sehr solide nach modernen gesetzlichen Standards gebaut und mit einer langen Lebensdauer, basierend auf der langjährigen Erfahrung und dem Wissen von Renders

+/- 13970 mm Total length containerchassis (loaded with 45Ft container)

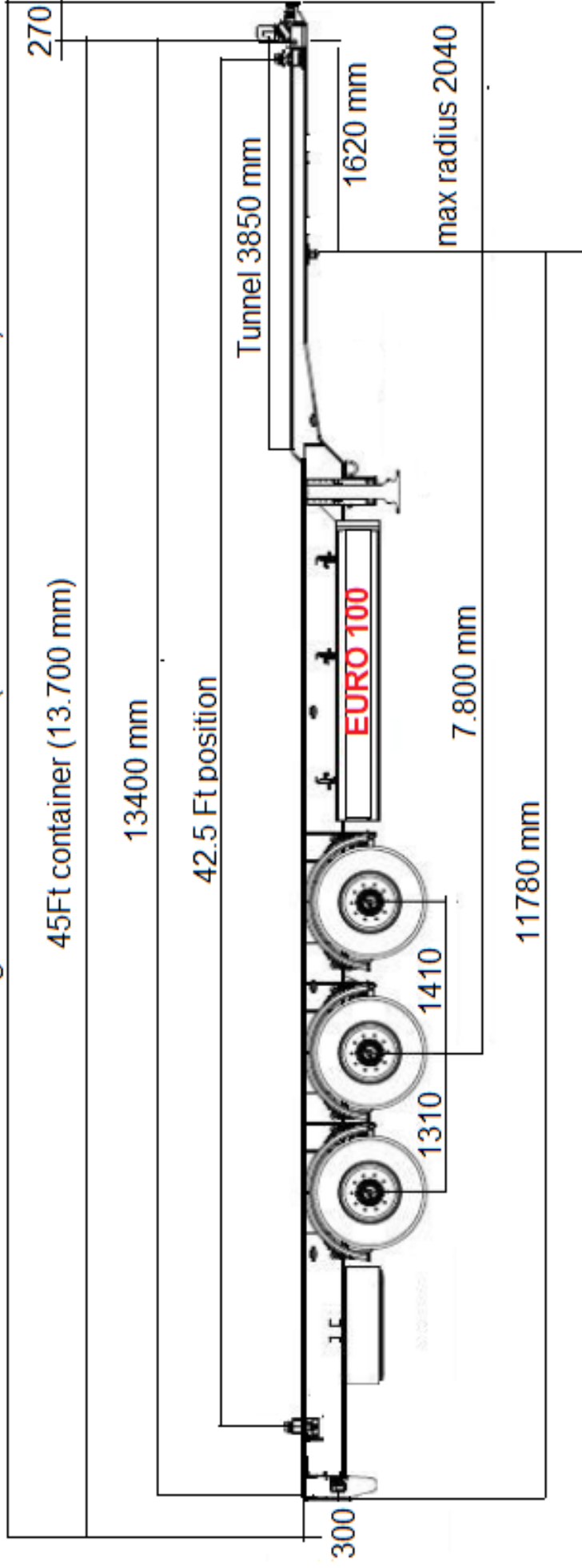

RENDERS TRAILERS NV

EURO 100